

BASIS MONTIEREN — Linsenkopfschrauben (VITE-TBEI-M8×12) von UNTEN NACH OBEN durch LUB-ASM3, LUB-12 und LUB-10 einführen. Mit Standardmutter M8 sichern. Schraubenrichtung unbedingt beachten.

ASSEMBLE BASE — Insert dome-head bolts (VITE-TBEI-M8×12) from BOTTOM TO TOP through LUB-ASM3, LUB-12 and LUB-10. Secure with standard nut M8. Observe bolt direction.

BASE — Viti bombate (VITE-TBEI-M8×12) DAL BASSO VERSO L'ALTO attraverso LUB-ASM3, LUB-12 e LUB-10. Dado medio M8. Rispettare il senso di inserimento.

BASE — Vis bombées (VITE-TBEI-M8×12) DE BAS EN HAUT à travers LUB-ASM3, LUB-12 et LUB-10. Écrou M8. Respecter le sens d'insertion.

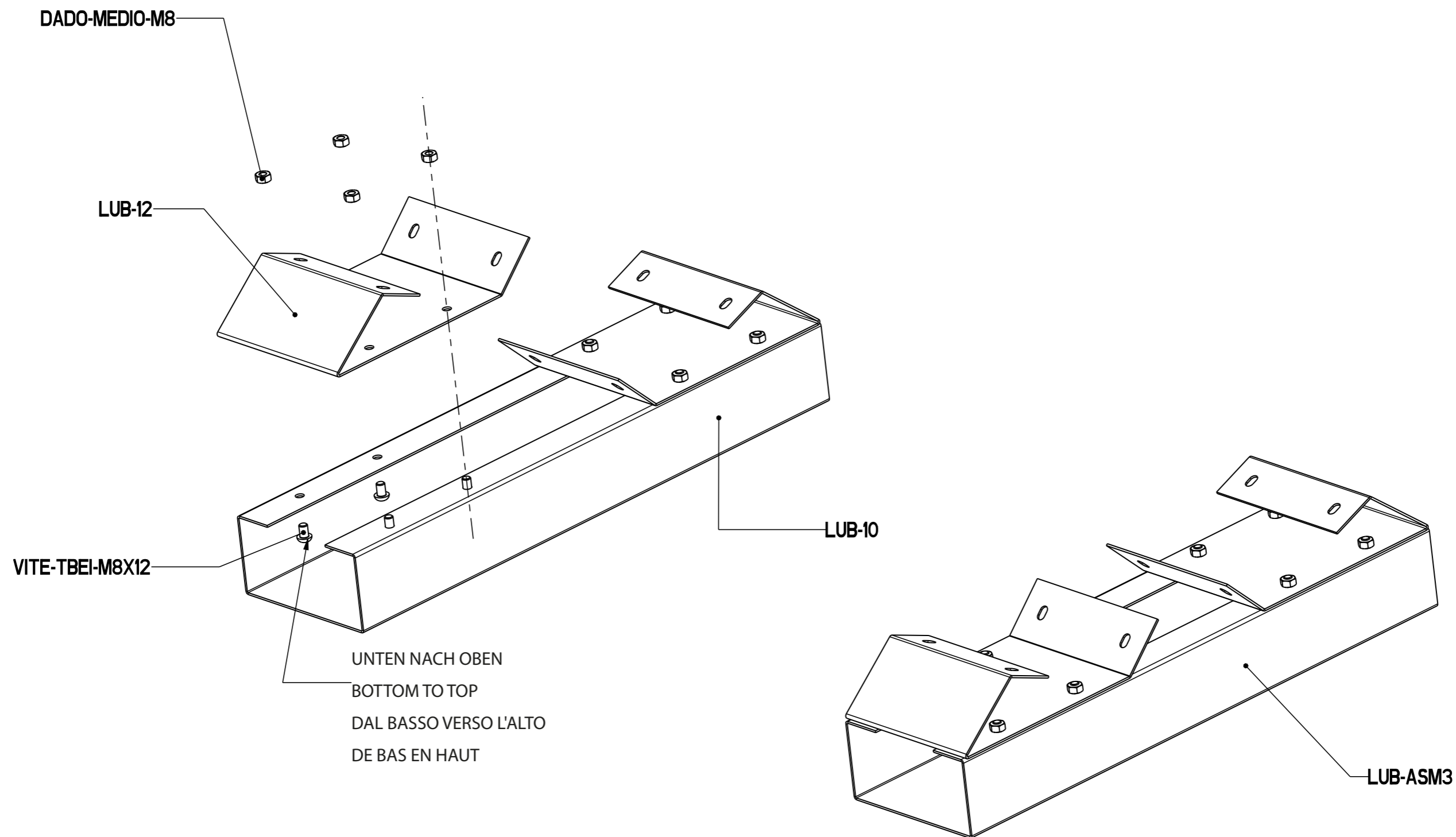

UNTEN NACH OBEN
BOTTOM TO TOP
DAL BASSO VERSO L'ALTO
DE BAS EN HAUT

BODEN (LUB-9) — Linsenkopfschrauben von OBEN NACH UNTEN einführen. Mit Standardmutter M8 sichern.
BASE PLATE (LUB-9) — Insert dome-head bolts from TOP TO BOTTOM. Secure with standard nut M8.
FONDO (LUB-9) — Viti bombate DALL'ALTO VERSO IL BASSO. Dado medio M8.
FOND (LUB-9) — Vis bombées DE HAUT EN BAS. Écrou M8.

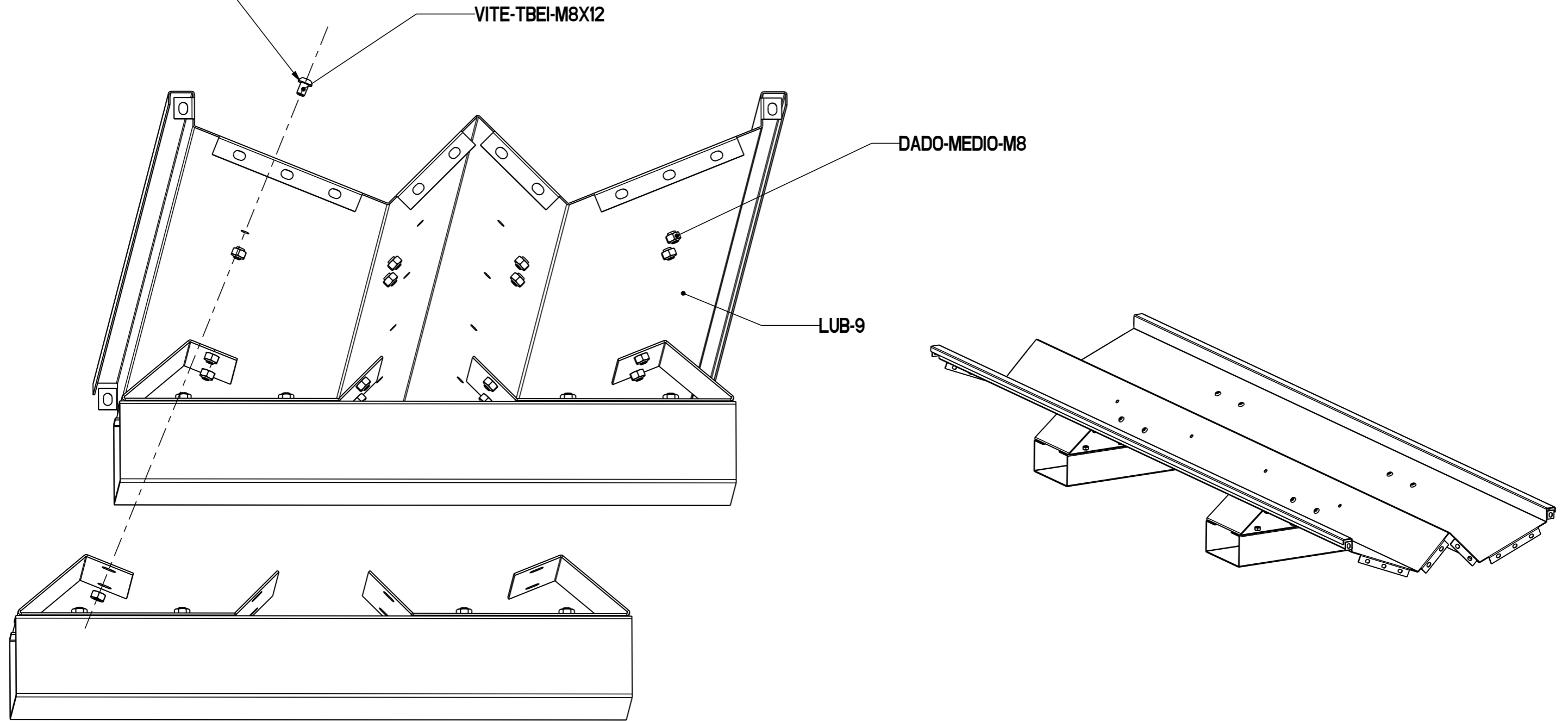

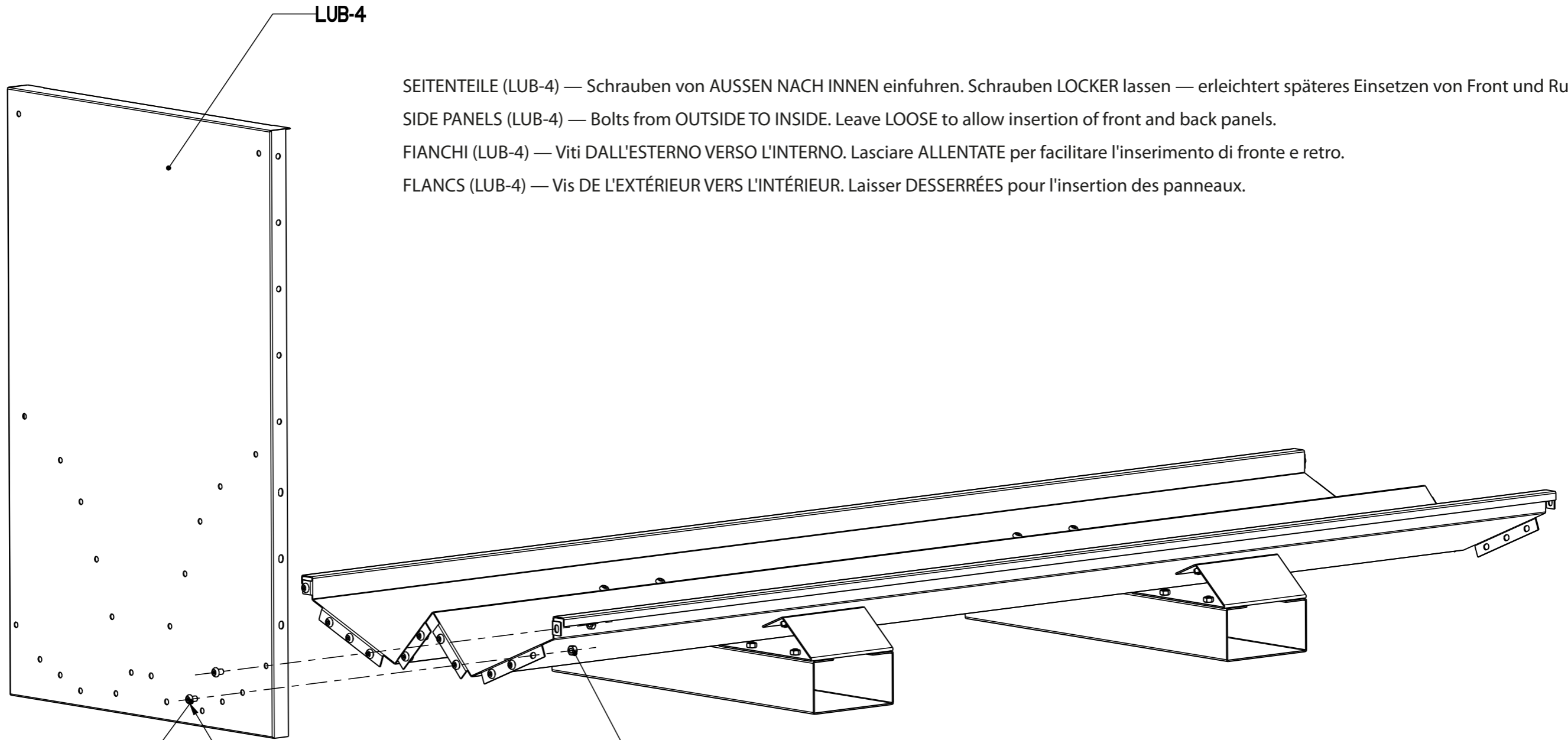

LUB-4

SEITENTEILE (LUB-4) — Schrauben von AUSSEN NACH INNEN einführen. Schrauben LOCKER lassen — erleichtert späteres Einsetzen von Front und Rückwand.

SIDE PANELS (LUB-4) — Bolts from OUTSIDE TO INSIDE. Leave LOOSE to allow insertion of front and back panels.

FIANCHI (LUB-4) — Viti DALL'ESTERNO VERSO L'INTERNO. Lasciare ALLENTATE per facilitare l'inserimento di fronte e retro.

FLANCS (LUB-4) — Vis DE L'EXTÉRIEUR VERS L'INTÉRIEUR. Laisser DESSERRÉES pour l'insertion des panneaux.

DADO-MEDIO-M8

VITE-TBEI-M8X12

AUSSEN NACH INNEN

OUTSIDE TO INSIDE

DALL'ESTERNO VERSO L'INTERNO

DE L'EXTÉRIEUR VERS L'INTÉRIEUR

SEITENTEILE GEGENSEITE (LUB-4) — Wie Schritt 3 vorgehen. Schrauben ebenfalls locker lassen.

OPPOSITE SIDE PANELS (LUB-4) — Same as Step 3. Leave loose.

FIANCHI OPPOSTI (LUB-4) — Come Fase 3. Viti allentate.

FLANCS OPPOSÉS (LUB-4) — Comme Étape 3. Desserrées.

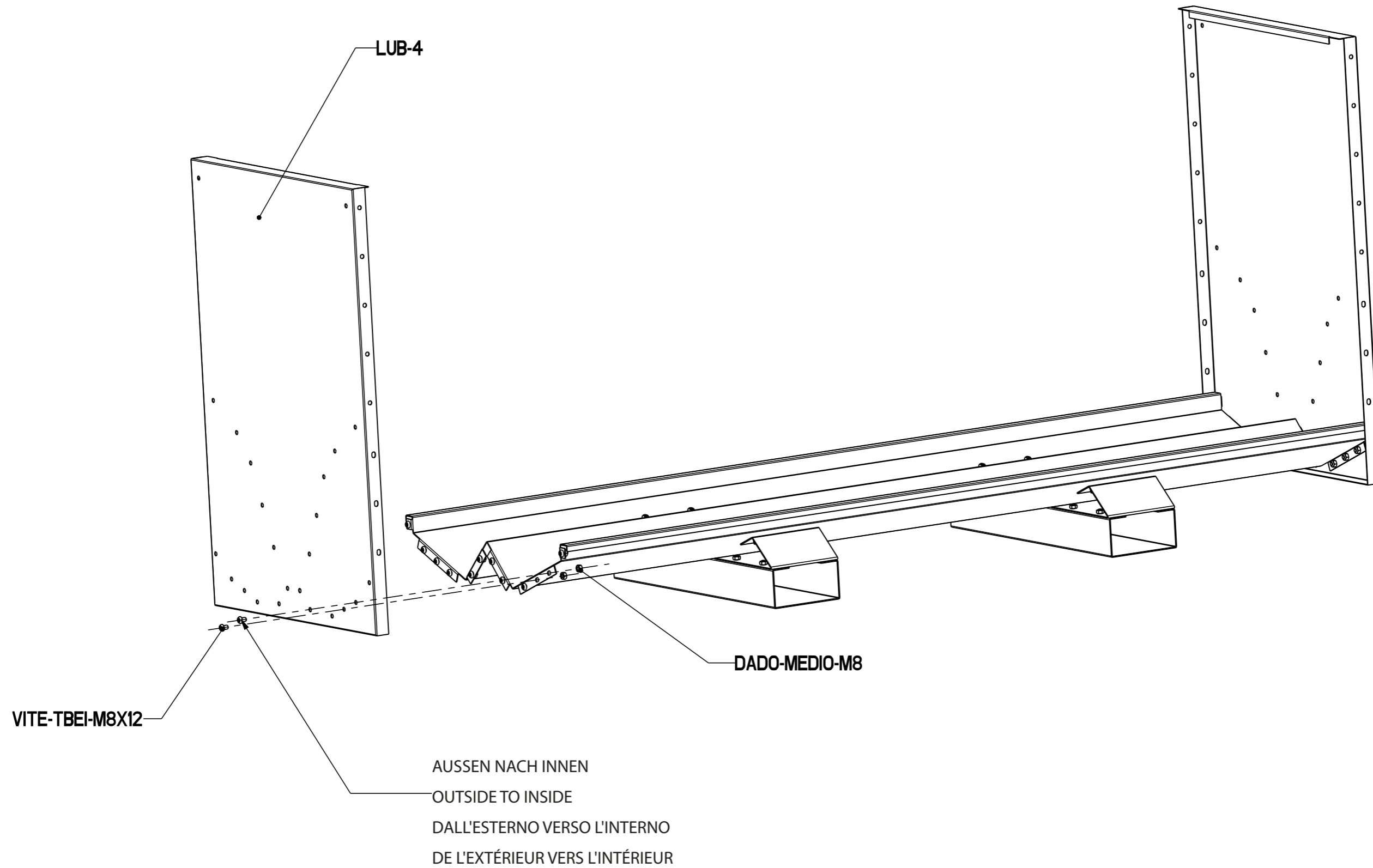

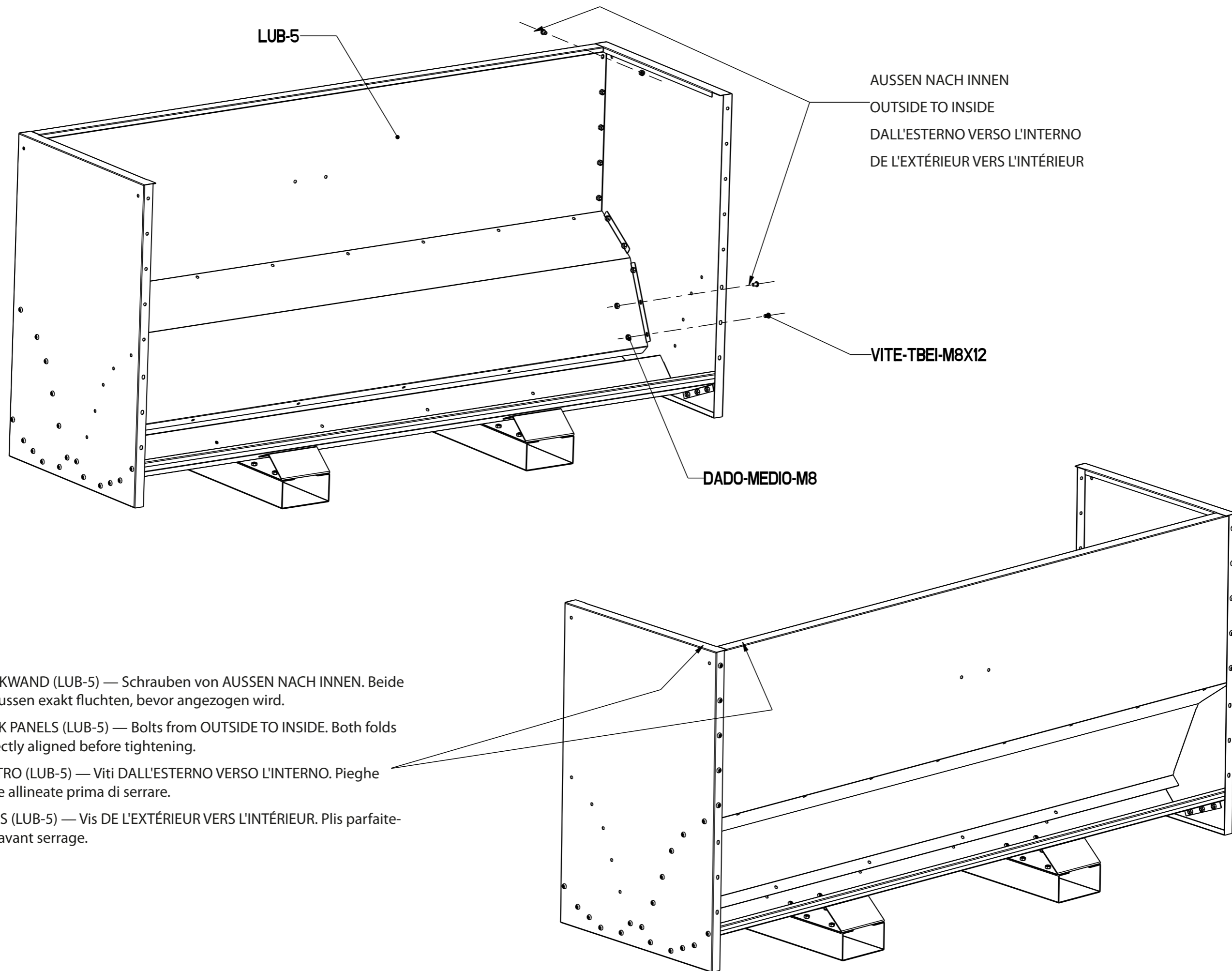

LUB-5

AUSSEN NACH INNEN
 OUTSIDE TO INSIDE
 DALL'ESTERNO VERSO L'INTERNO
 DE L'EXTÉRIEUR VERS L'INTÉRIEUR

VITE-TBEI-M8X12

DADO-MEDIO-M8

FRONT & RÜCKWAND (LUB-5) — Schrauben von AUSSEN NACH INNEN. Beide Biegungen müssen exakt fluchten, bevor angezogen wird.

FRONT & BACK PANELS (LUB-5) — Bolts from OUTSIDE TO INSIDE. Both folds must be perfectly aligned before tightening.

FRONTE & RETRO (LUB-5) — Viti DALL'ESTERNO VERSO L'INTERNO. Pieghe perfettamente allineate prima di serrare.

FAÇADE & DOS (LUB-5) — Vis DE L'EXTÉRIEUR VERS L'INTÉRIEUR. Plis parfaitement alignés avant serrage.

FRONT/RÜCKWAND FESTZIEHEN — Ausrichtung prüfen und festziehen. Anschließend auch Seitenteile (Schritt 3 & 4) festziehen.

TIGHTEN FRONT/BACK — Check alignment, tighten. Now also tighten side panel bolts (Steps 3 & 4).

SERRARE FRONTE/RETRO — Verificare allineamento e serrare. Serrare anche i fianchi (Fasi 3 & 4).

SERRER FAÇADE/DOS — Vérifier alignement et serrer. Serrer aussi les flancs (Étapes 3 & 4).

AUSSEN NACH INNEN

OUTSIDE TO INSIDE

DALL'ESTERNO VERSO L'INTERNO

DE L'EXTÉRIEUR VERS L'INTÉRIEUR

VITE-TBEI-M8X12

DADO-MEDIO-M8

LUB-5

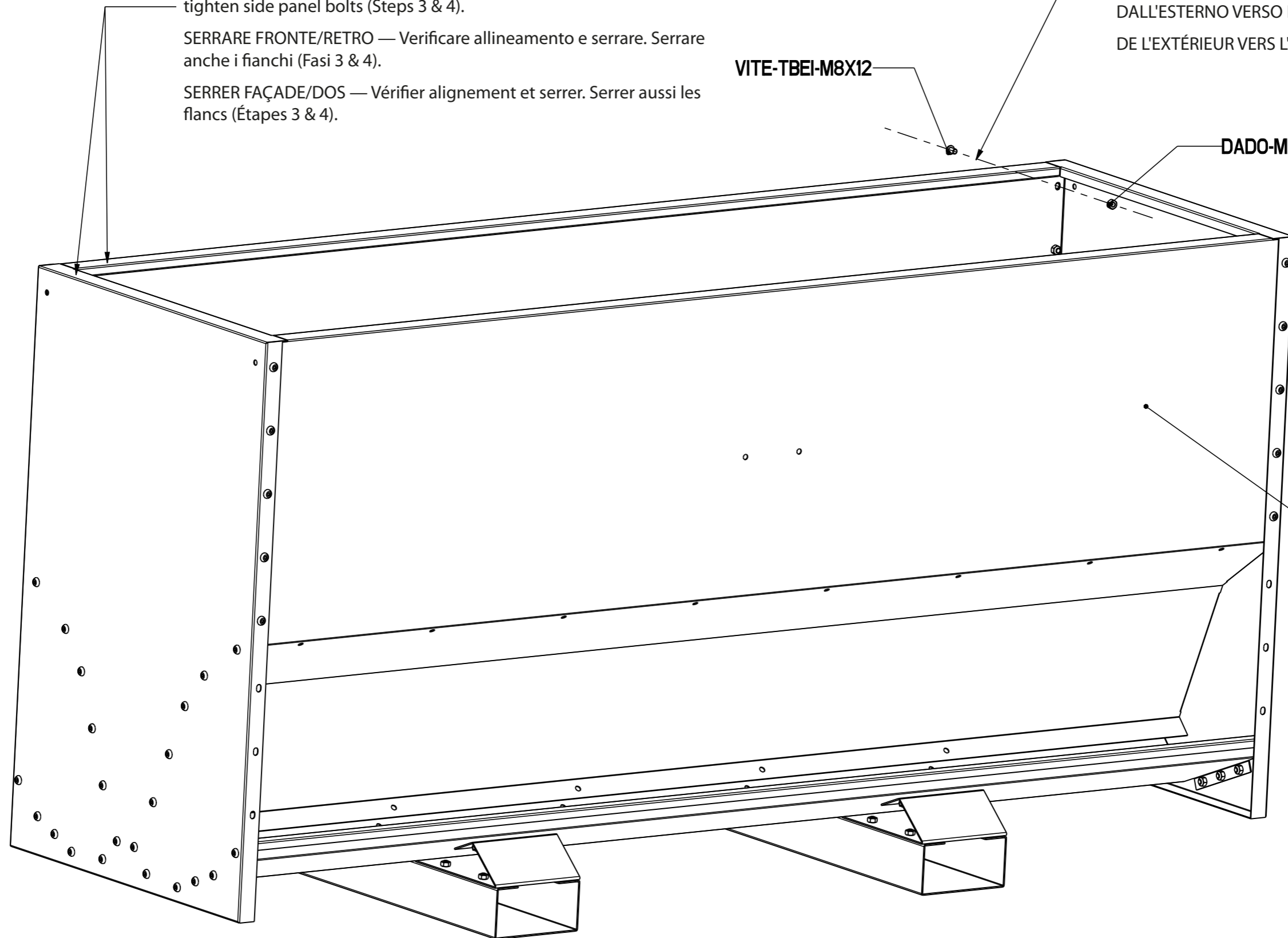

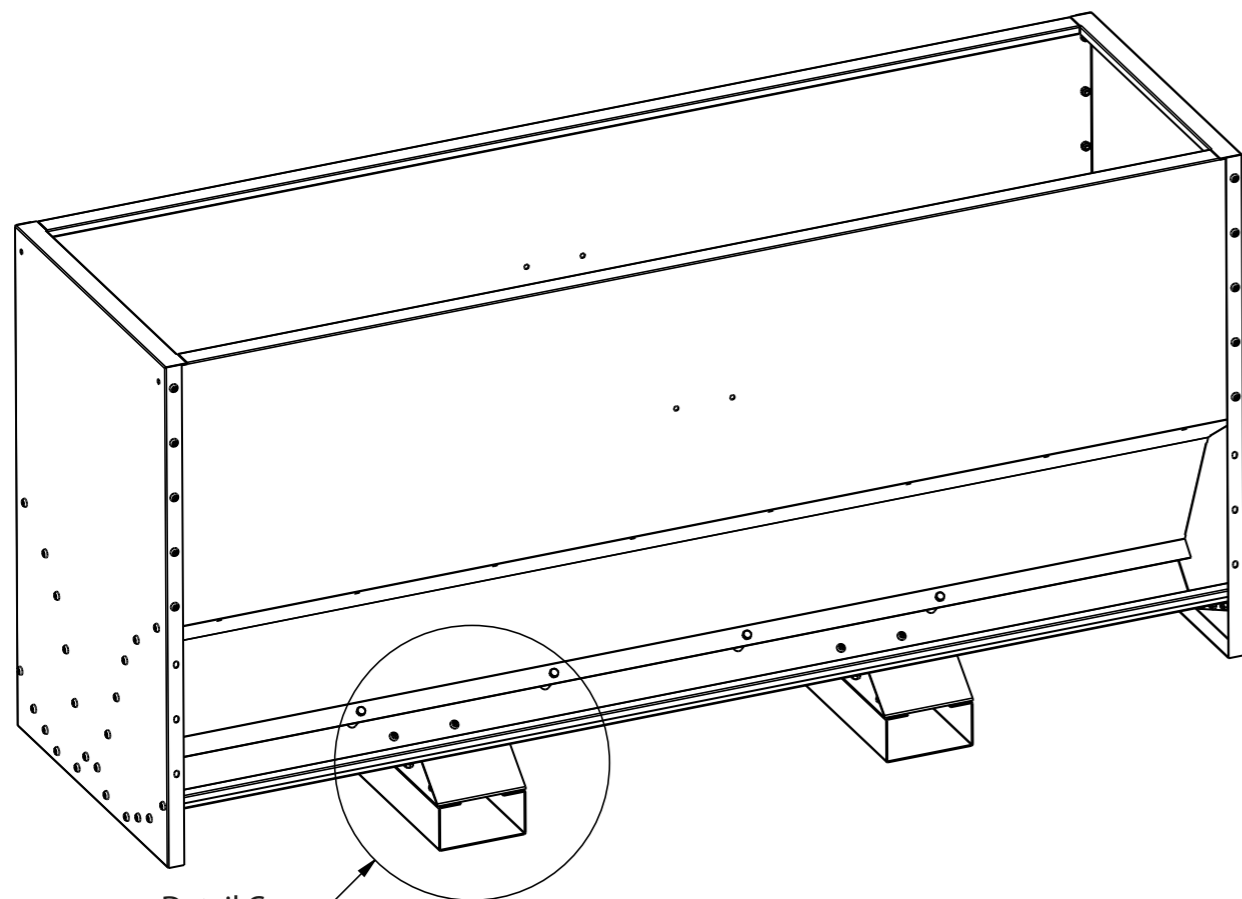

Detail C
 Detail C
 Dettaglio C
 Détail C

ROHRE (LUB-11) — Rohre zwischen Seitenteil-Falz und Boden zentrieren. Sechskantschrauben M8×60 von OBEN NACH UNTEN, mit Mutter M8 sichern (siehe Detail C).

TUBES (LUB-11) — Center tubes between side panel fold and base. Insert hex bolts M8×60 from TOP TO BOTTOM, secure with nut M8 (see Detail C).

TUBI (LUB-11) — Centrare tra piega fianco e fondo. Viti M8×60 DALL'ALTO, dado M8 (vedi Dettaglio C).

TUBES (LUB-11) — Centrer entre pli flanc et fond. Boulons M8×60 DE HAUT EN BAS, écrou M8 (voir Détail C).

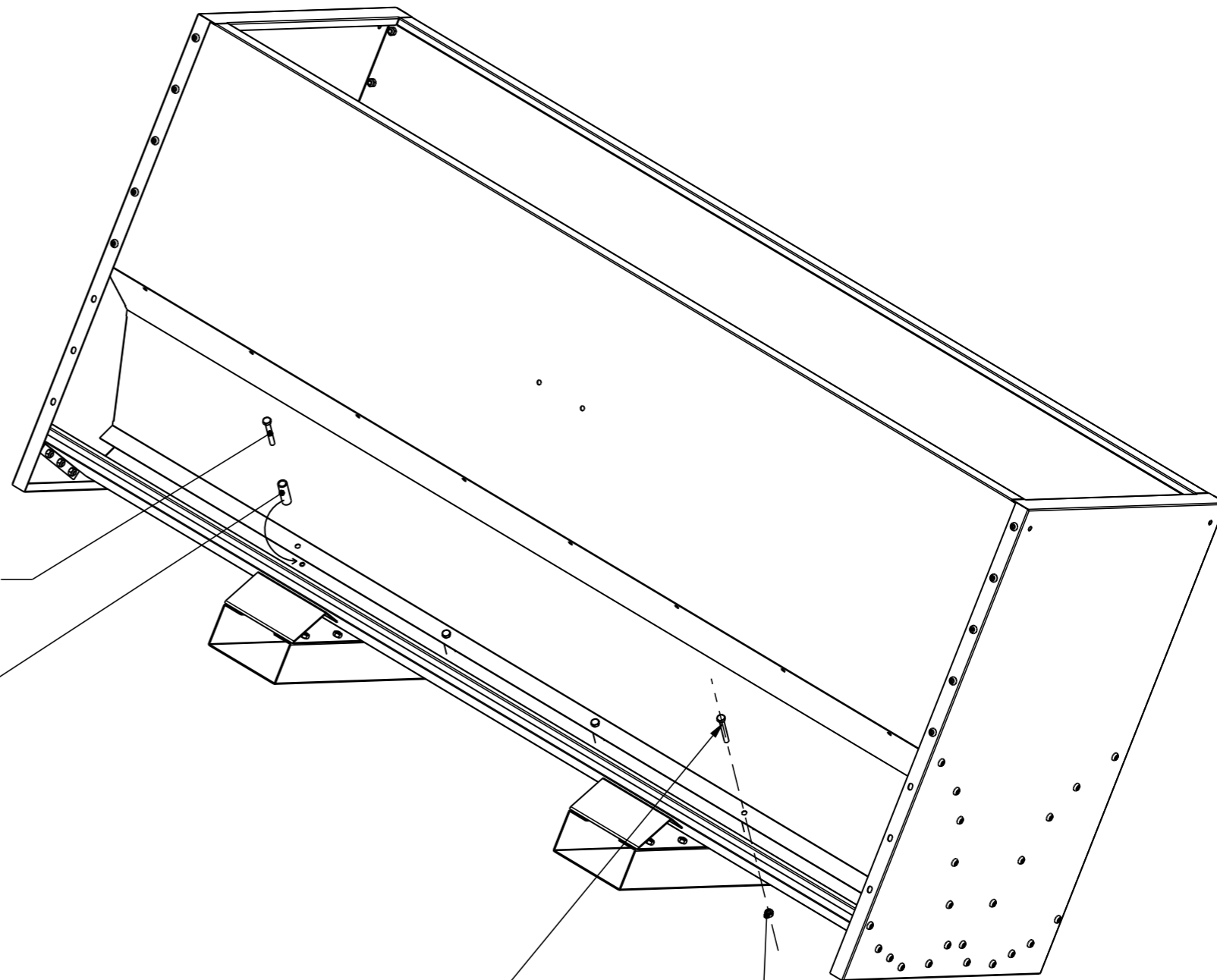

VITE-TE-M8X60

LUB-11

DADO-MEDIO-M8

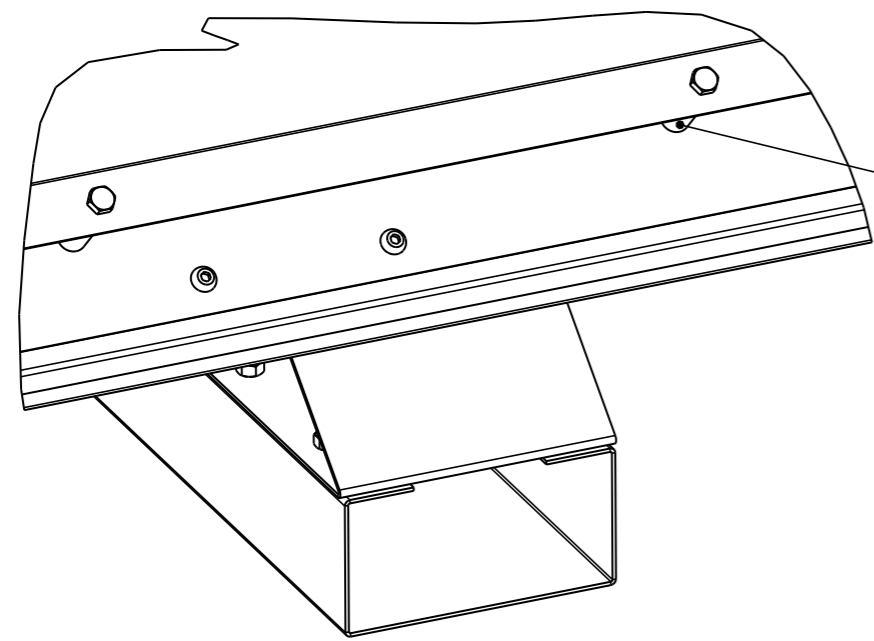

OBEN NACH UNTEN
 TOP TO BOTTOM
 DALL'ALTO
 DE HAUT EN BAS

MITTELVERSTÄRKUNG (LUB-13) — Seitenteile leicht eindrücken, Verstärkung einschieben und ausrichten. Schrauben M8×30 von INNEN NACH AUSSEN, mit Mutter sichern.

CENTRAL REINFORCEMENT (LUB-13) — Push side panels slightly inward, insert reinforcement, align with holes. Bolts M8×30 from INSIDE TO OUTSIDE, secure with nut.

RINFORZO (LUB-13) — Spingere fianchi, inserire e allineare. Viti M8×30 DALL'INTERNO, dado.

RENFORT (LUB-13) — Pousser flancs légèrement, insérer et aligner. Boulons M8×30 DE L'INTÉRIEUR, écrou.

DADO-MEDIO-M8

LUB-13

VITE-TE-M8X30

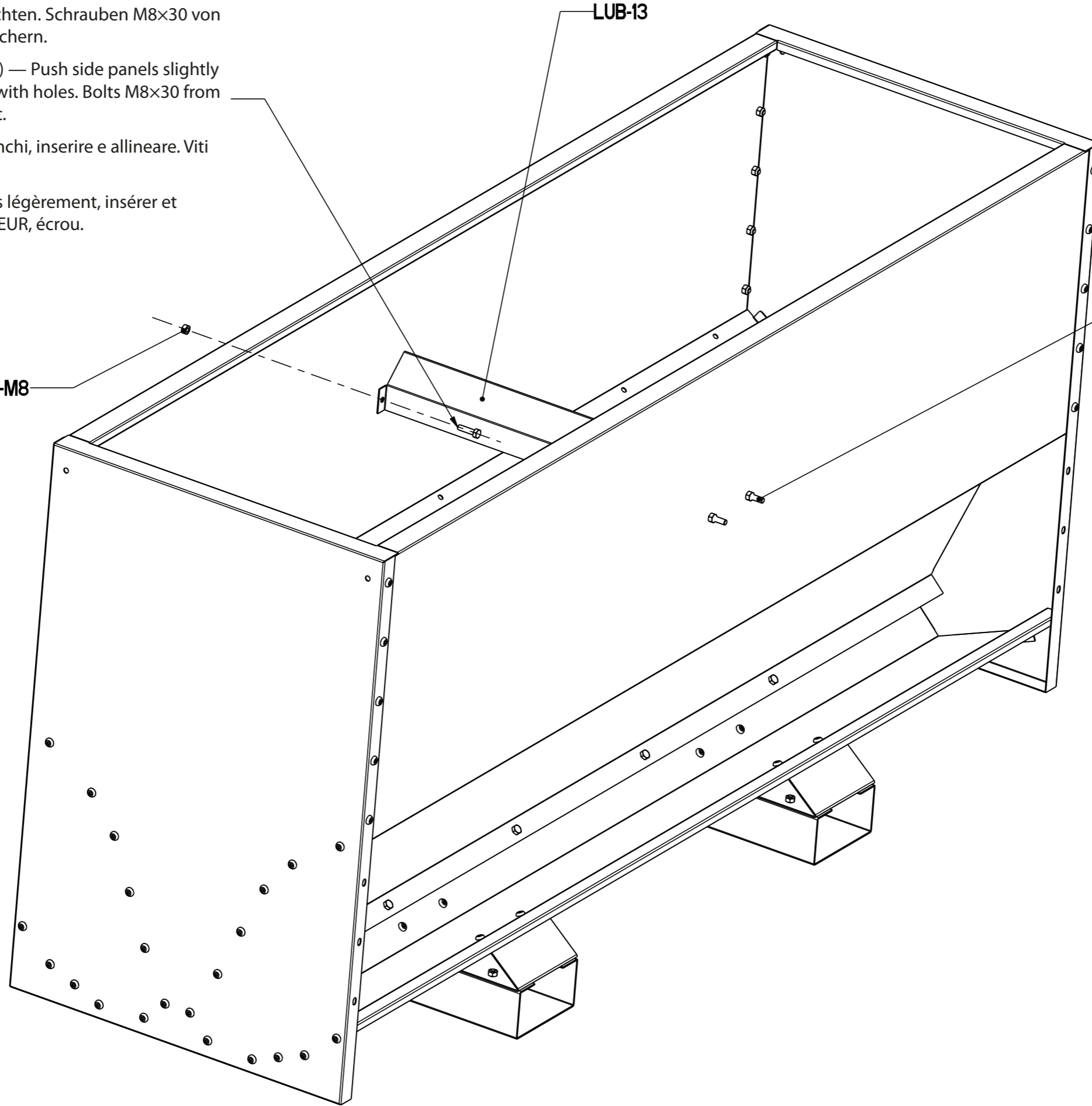

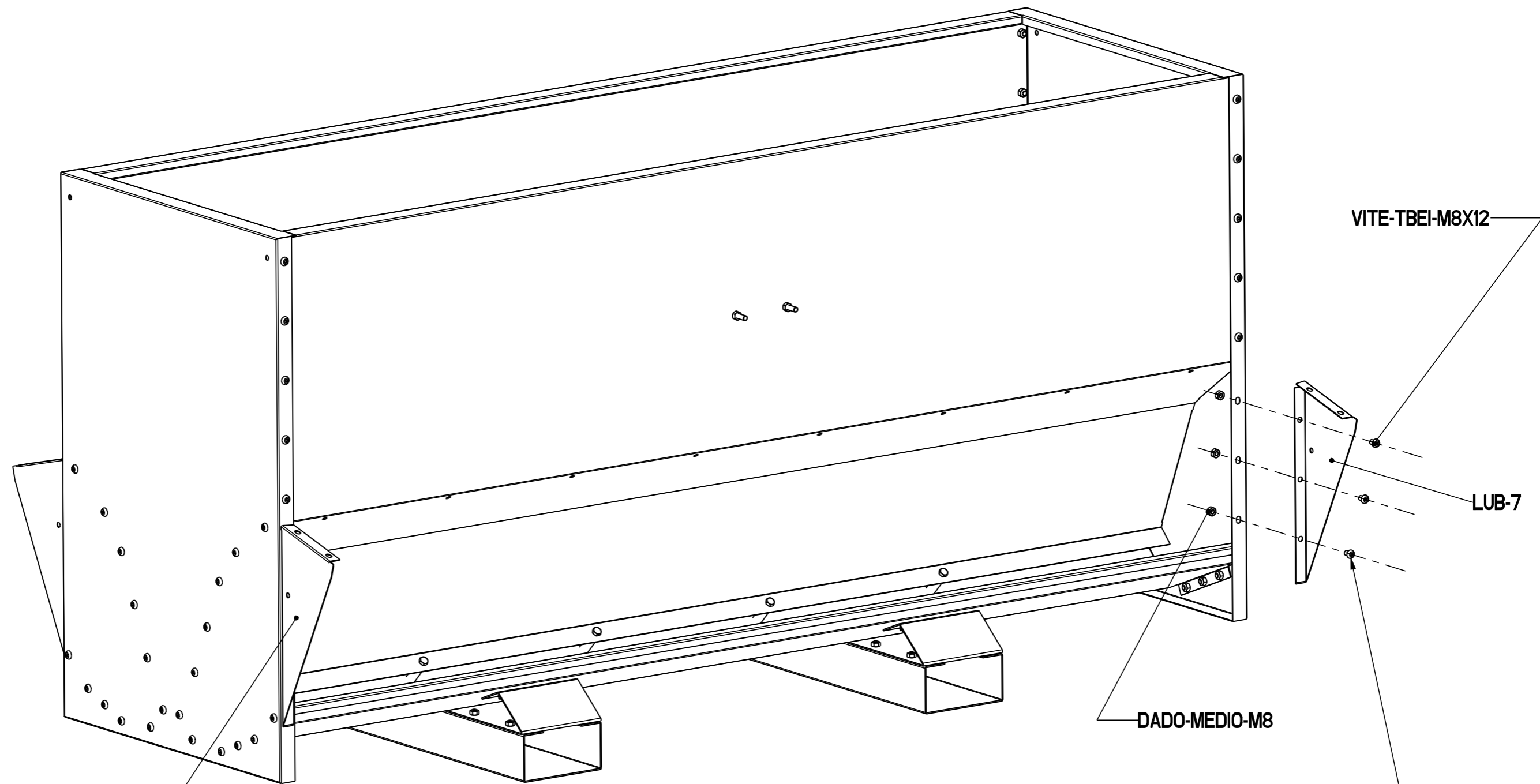

ECKWINKEL (LUB-6 & LUB-7) — 4 Eckwinkel positionieren, Schrauben von AUSSEN NACH INNEN. NOCH NICHT festziehen.

CORNER BRACKETS (LUB-6 & LUB-7) — Position 4 brackets, bolts from OUTSIDE TO INSIDE. Do NOT tighten yet.

ANGOLARI (LUB-6 & LUB-7) — 4 angolari, viti DALL'ESTERNO. NON serrare ancora.

ÉQUERRES (LUB-6 & LUB-7) — 4 équerres, vis DE L'EXTÉRIEUR. NE PAS serrer encore.

ÜBERSTANDSDACH (LUB-3) — Schrauben von INNEN NACH AUSSEN. Schraube M8×30 von UNTEN NACH OBEN. Jetzt Eckwinkel festziehen.

OVERHANG COVER (LUB-3) — Bolts from INSIDE TO OUTSIDE. Bolt M8×30 from BOTTOM TO TOP. Now tighten corner brackets.

TETTUCCIO (LUB-3) — Viti DALL'INTERNO. Vite M8×30 DAL BASSO. Serrare angolari.

AVANT-TOIT (LUB-3) — Vis DE L'INTÉRIEUR. Boulon M8×30 DE BAS EN HAUT. Serrer équerres.

INNEN NACH AUSSEN
INSIDE TO OUTSIDE
Viti DALL'INTERNO
Vis DE L'INTÉRIEUR

VITE-TBEI-M8X12

DADO-MEDIO-M8

VITE-TE-M8X30

Schraube UNTEN NACH OBEN
Bolt from BOTTOM TO TOP
Vite DAL BASSO
Boulon DE BAS EN HAUT.

LUB-3

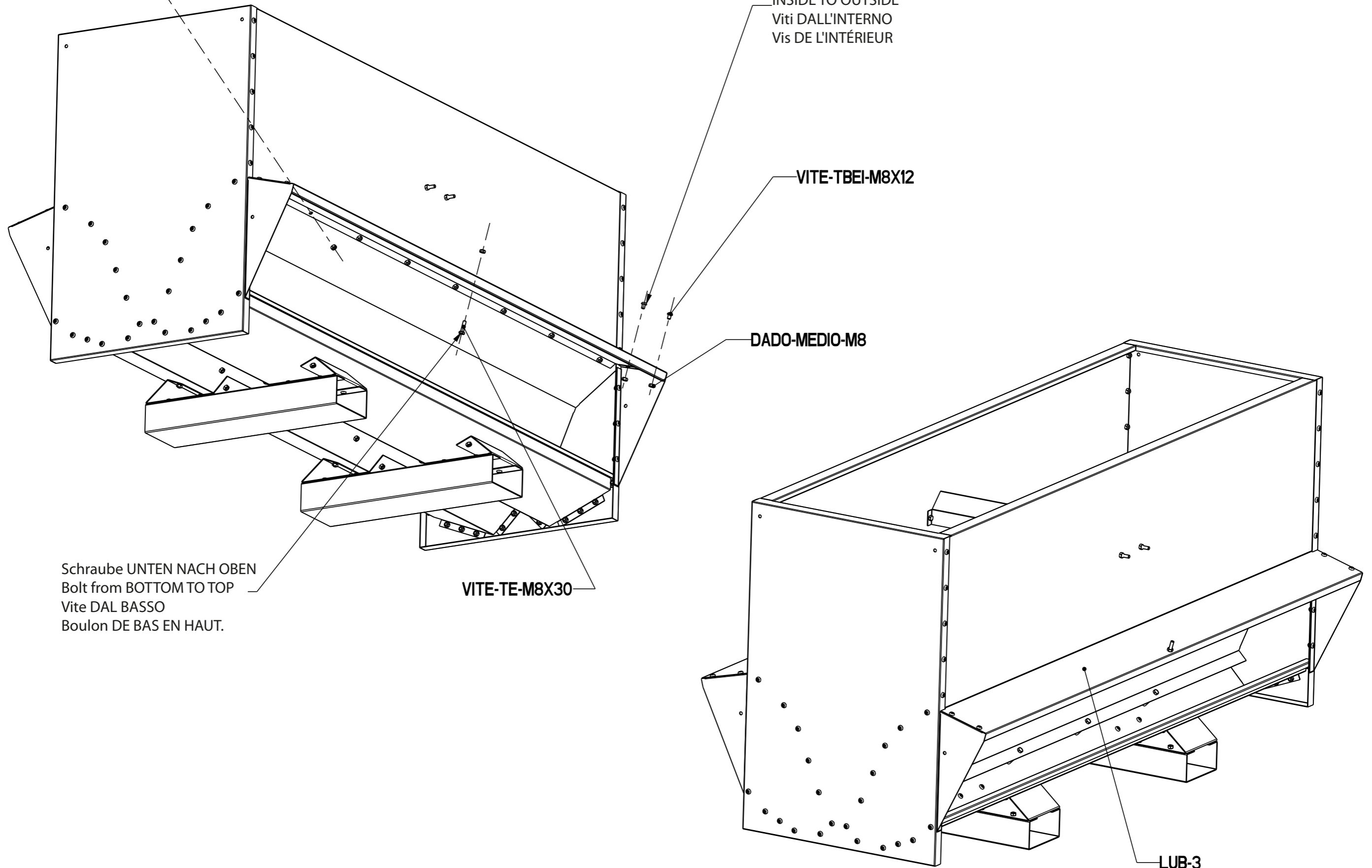

Detail A
 Detail A
 Dettaglio A
 Détail A

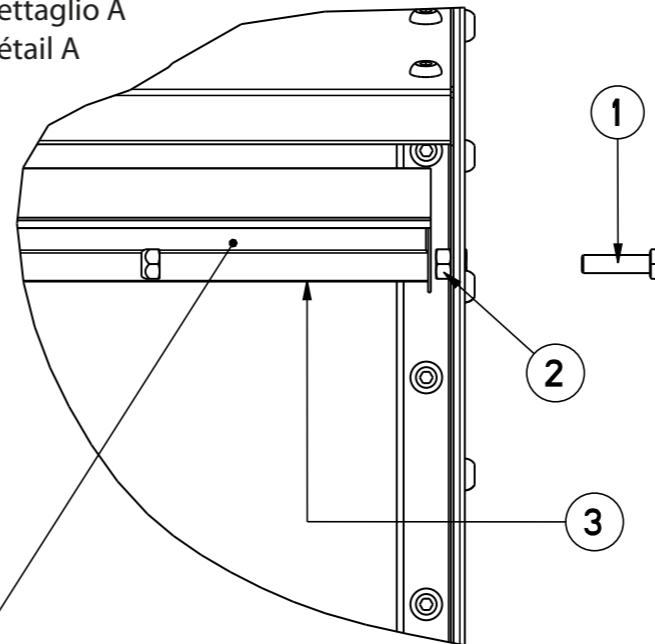

SCHOTTE (LUB-8) — 1) Schraube M8×30 von außen durch Halterung. 2) Standardmutter aufschrauben. 3) Schotte aufstecken. 4) Gegenseite montieren. 5) Standardmutter festziehen. 6) Selbstsicherungsmutter aufschrauben — mindestens 2 mm Spiel zur Schotte einhalten.

PARTITION (LUB-8) — 1) Bolt M8×30 from outside through support. 2) Standard nut. 3) Slide partition onto bolt. 4) Mount opposite side. 5) Tighten standard nut. 6) Nyloc nut — maintain min. 2 mm clearance to partition.

PARATIA (LUB-8) — 1) Vite M8×30 dall'esterno. 2) Dado medio. 3) Inserire paratia. 4) Lato opposto. 5) Serrare dado medio. 6) Dado autobloccante — min. 2 mm di gioco.

CLOISON (LUB-8) — 1) Boulon M8×30 de l'extérieur. 2) Écrou. 3) Insérer cloison. 4) Côté opposé. 5) Serrer écrou. 6) Écrou auto-bloquant — min. 2 mm de jeu.

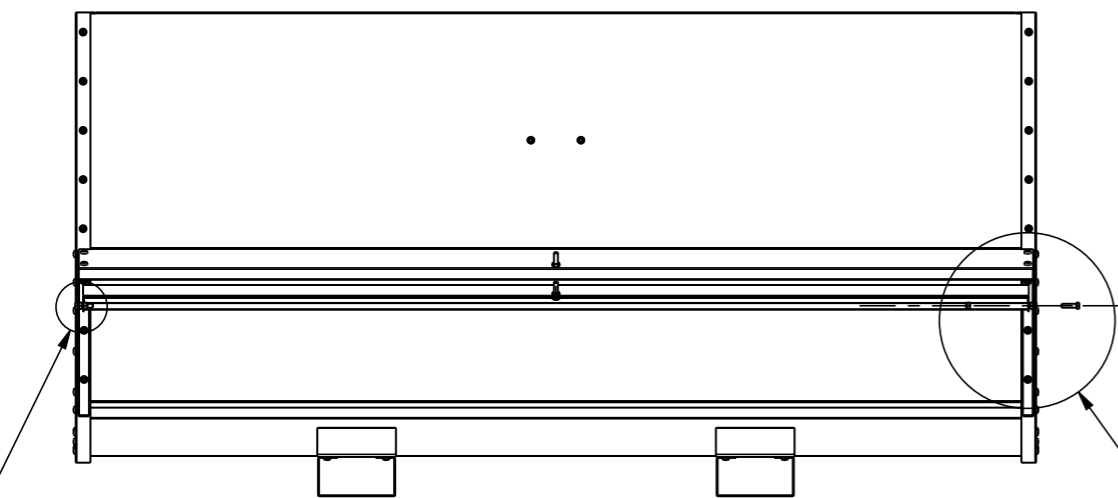

Detail B
 Detail B
 Dettaglio B
 Détail B

Detail A
 Detail A
 Dettaglio A
 Détail A

LUB-8

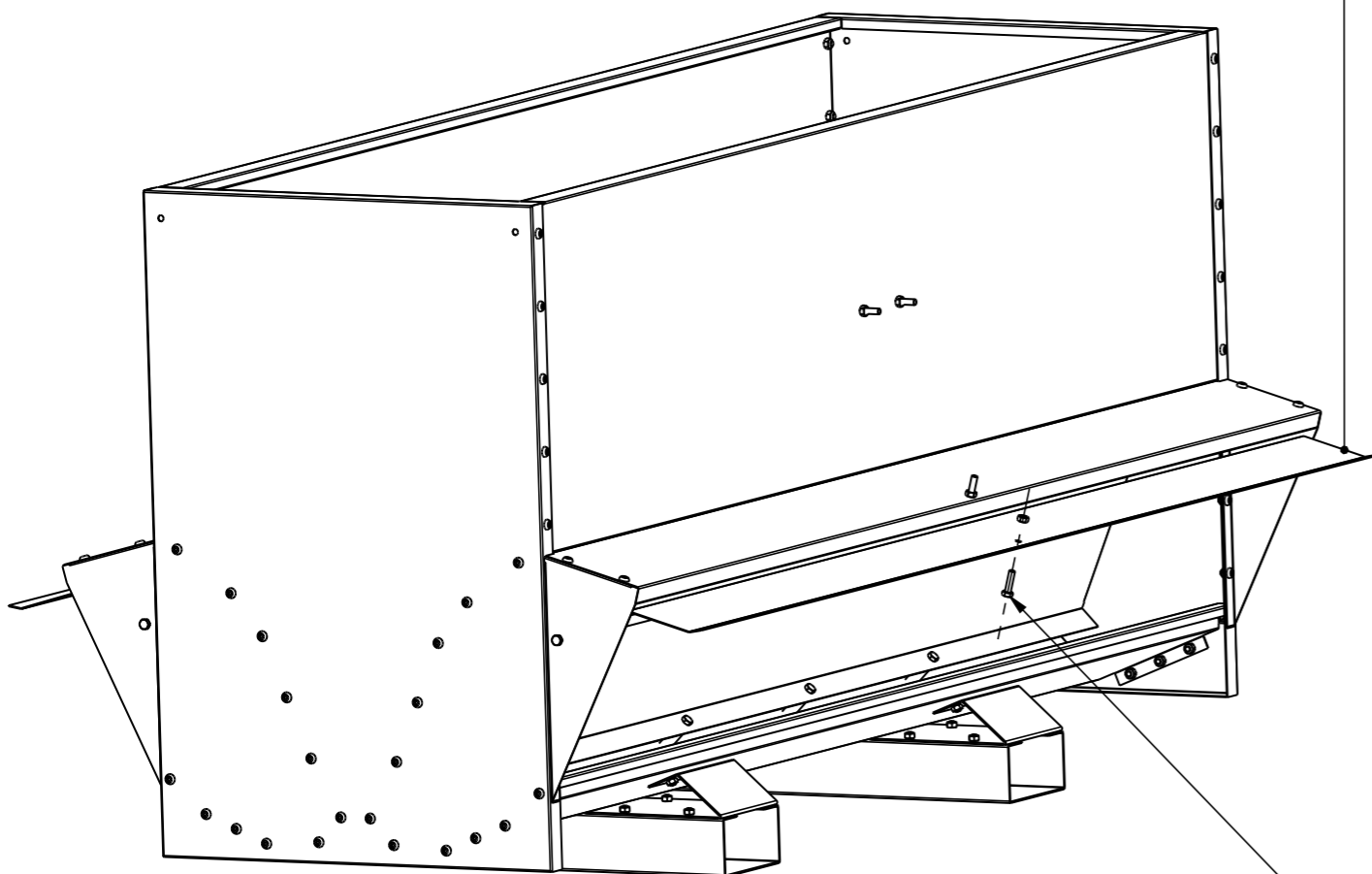

Schraube M8×30 von außen durch Halterung.
 Bolt M8×30 from outside through support.
 Vite M8×30 dall'esterno.
 Boulon M8×30 de l'extérieur.

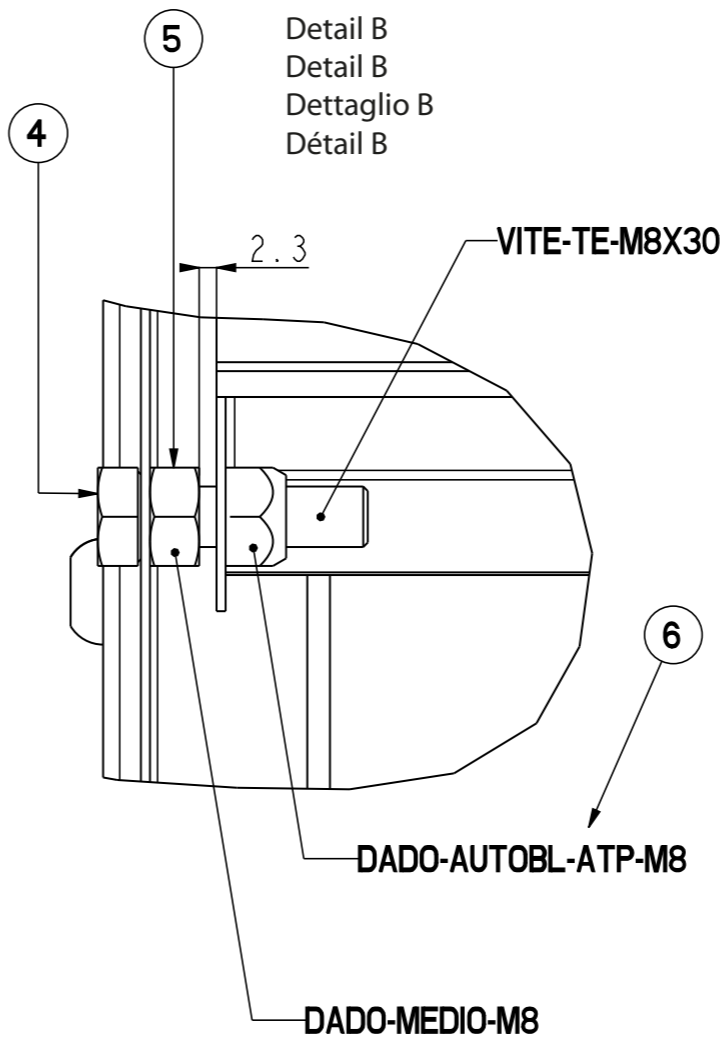

Detail B
 Detail B
 Dettaglio B
 Détail B

VITE-TE-M8X30

DADO-AUTOBL-ATP-M8

DADO-MEDIO-M8

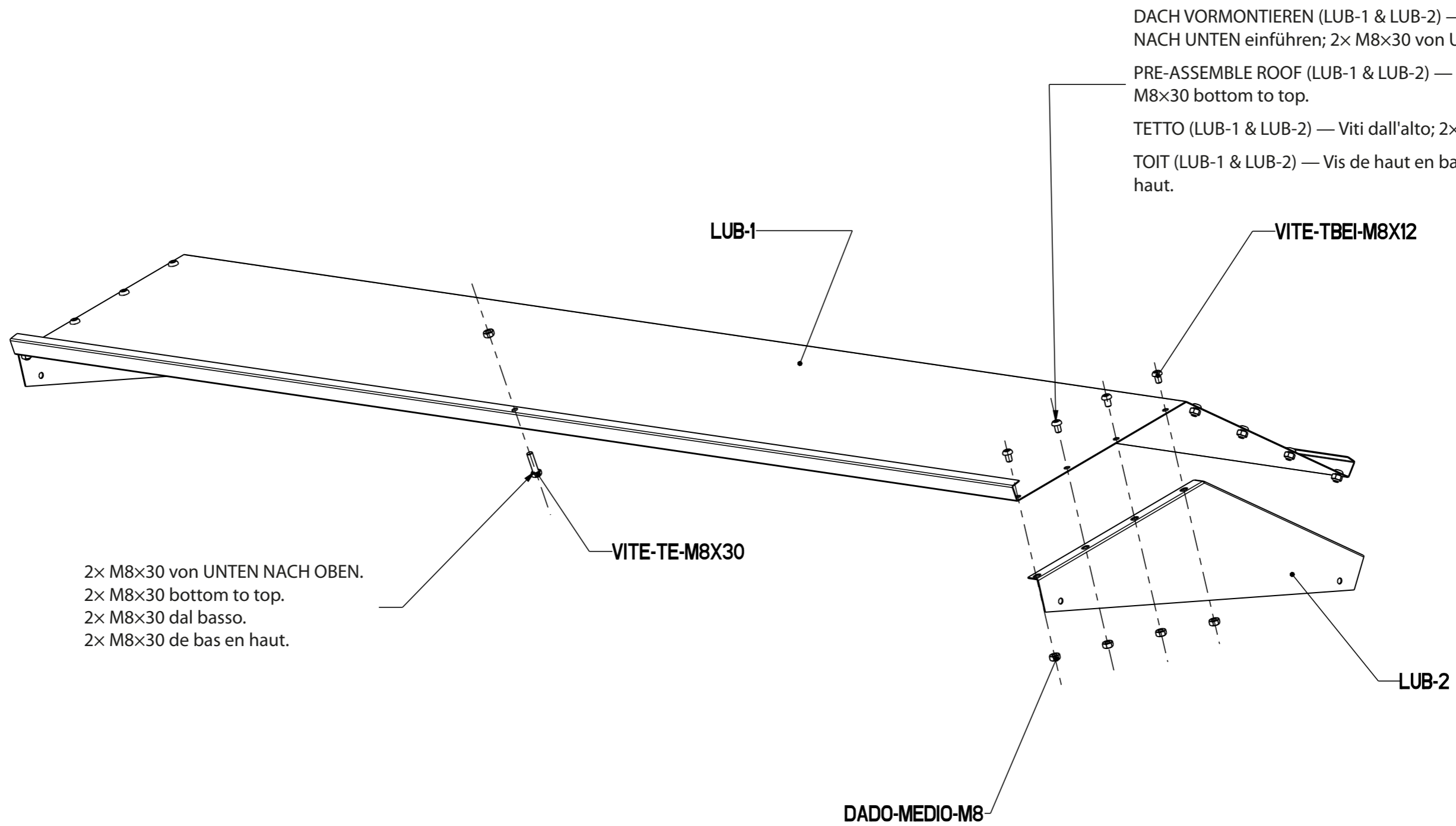

DACH VORMONTIEREN (LUB-1 & LUB-2) — Schrauben von OBEN NACH UNTEN einführen; 2× M8×30 von UNTEN NACH OBEN.

PRE-ASSEMBLE ROOF (LUB-1 & LUB-2) — Bolts top to bottom; 2× M8×30 bottom to top.

TETTO (LUB-1 & LUB-2) — Viti dall'alto; 2× M8×30 dal basso.

TOIT (LUB-1 & LUB-2) — Vis de haut en bas; 2× M8×30 de bas en haut.

LUB-1

VITE-TBEI-M8X12

VITE-TE-M8X30

2× M8×30 von UNTEN NACH OBEN.
 2× M8×30 bottom to top.
 2× M8×30 dal basso.
 2× M8×30 de bas en haut.

LUB-2

DADO-MEDIO-M8

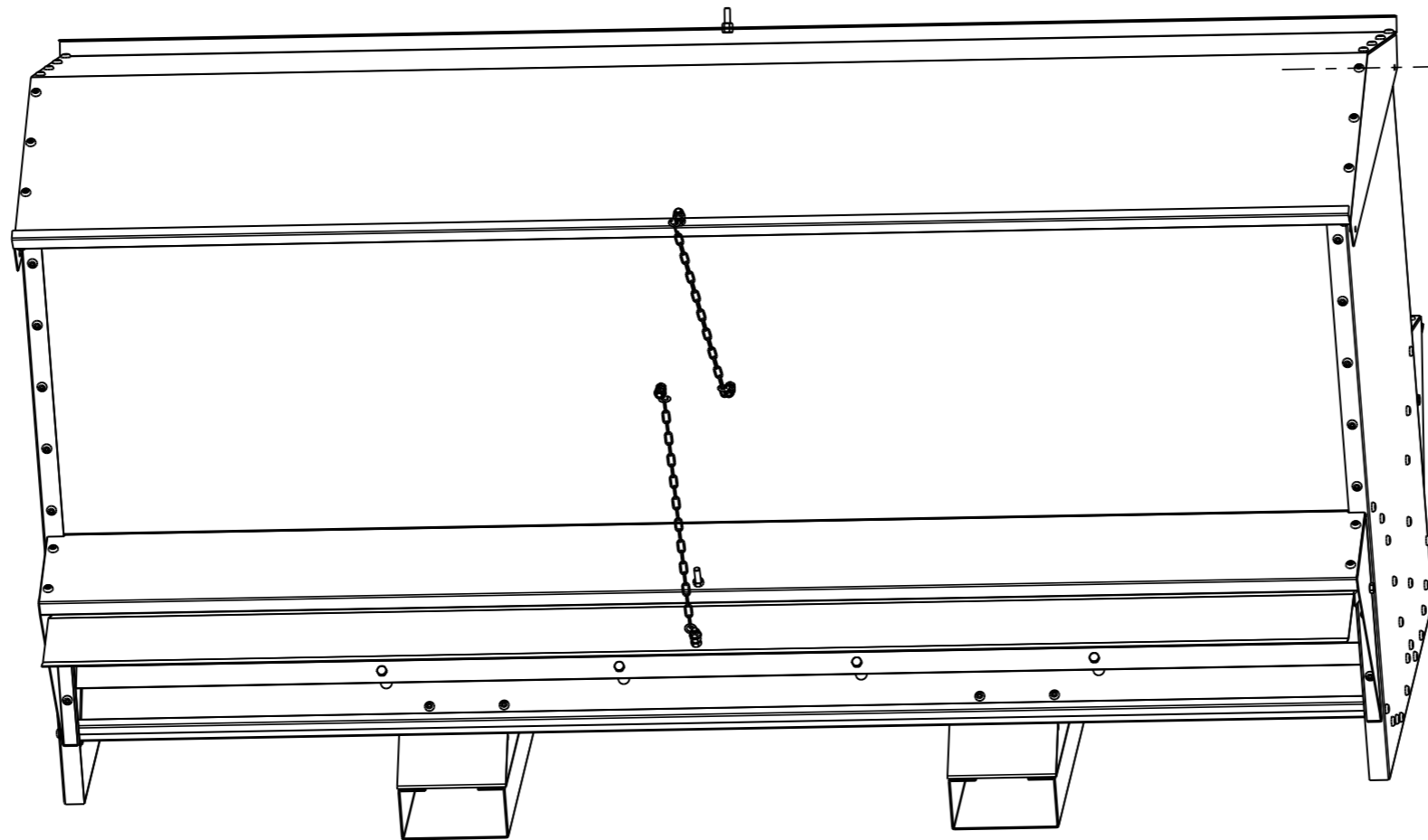

2x M8x30 von AUSSEN NACH INNEN.
 2x M8x30 from outside to inside.
 2x M8x30 dall'esterno.
 2x M8x30 de l'extérieur.

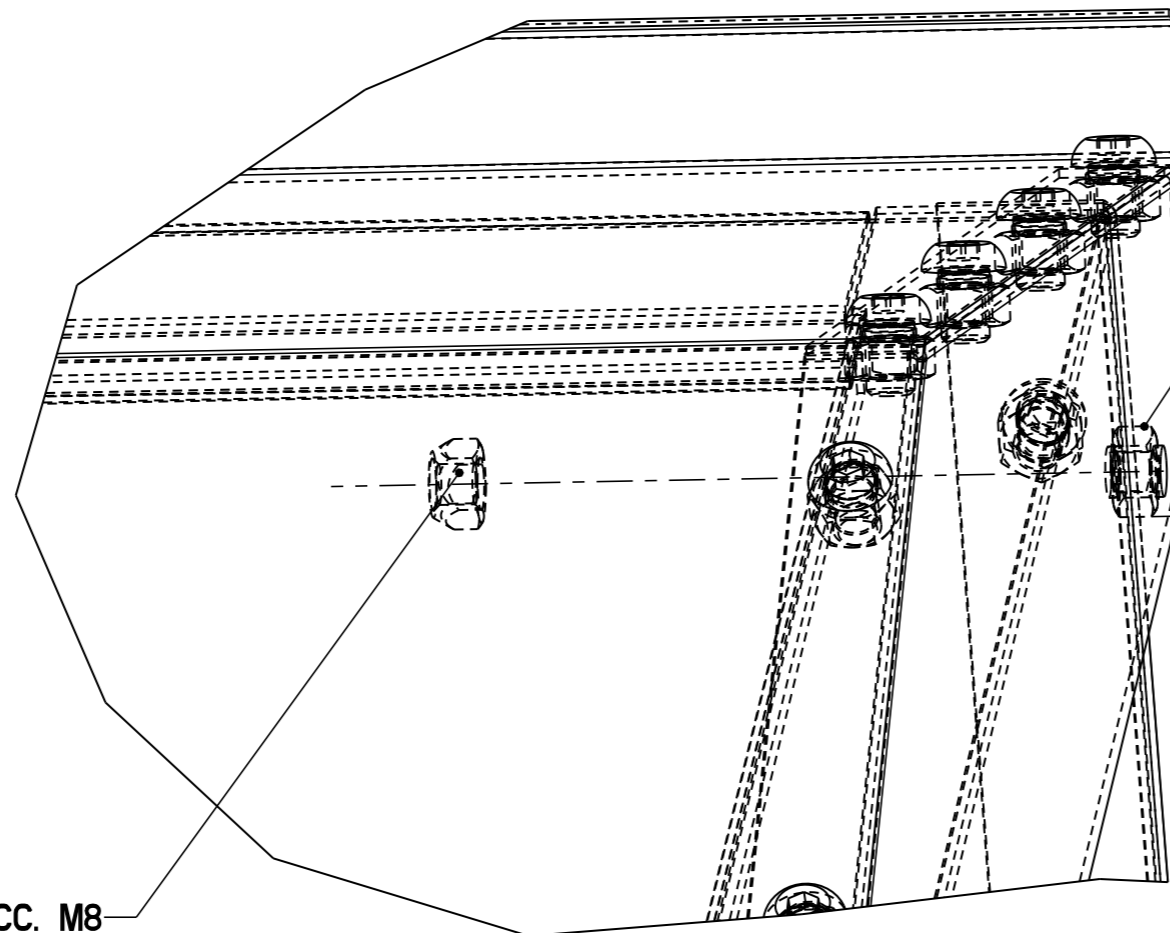

DADO-MEDIO-M8

VITE-TE-M8X30

DACH BEFESTIGEN — 2x M8x30 von AUSSEN NACH INNEN. Selbstsicherungsmuttern: mindestens 2 mm Spiel zur Kasten-Innenwand einhalten.

ATTACH ROOF — 2x M8x30 from outside to inside. Nyloc nuts: min. 2 mm clearance to inner wall.

FISSARE TETTO — 2x M8x30 dall'esterno. Dadi autobloccanti: min. 2 mm di gioco.

FIXER TOIT — 2x M8x30 de l'extérieur. Écrous auto-bloquants: min. 2 mm de jeu.

DADO AUTOBLOCC. M8

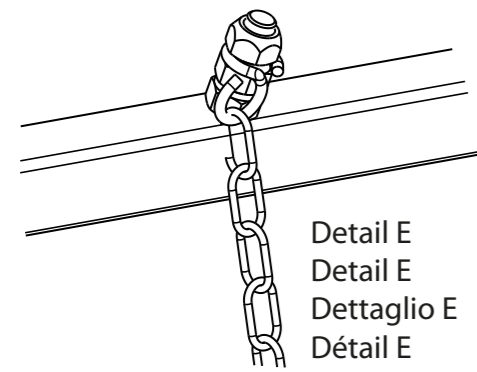

Detail E
Detail E
Dettaglio E
Détail E

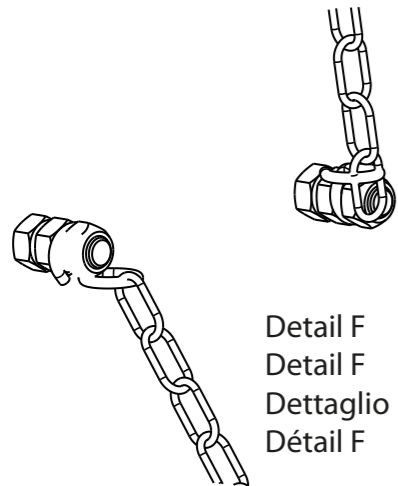

Detail F
Detail F
Dettaglio F
Détail F

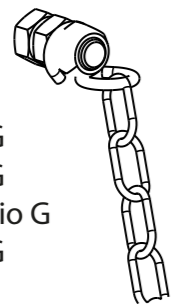

Detail G
Detail G
Dettaglio G
Détail G

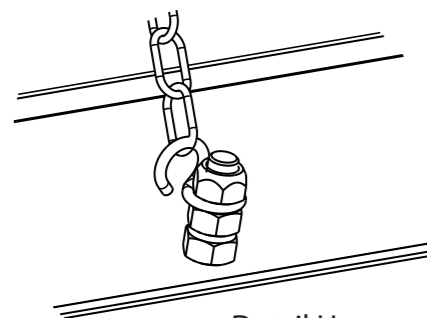

Detail H
Detail H
Dettaglio H
Détail H

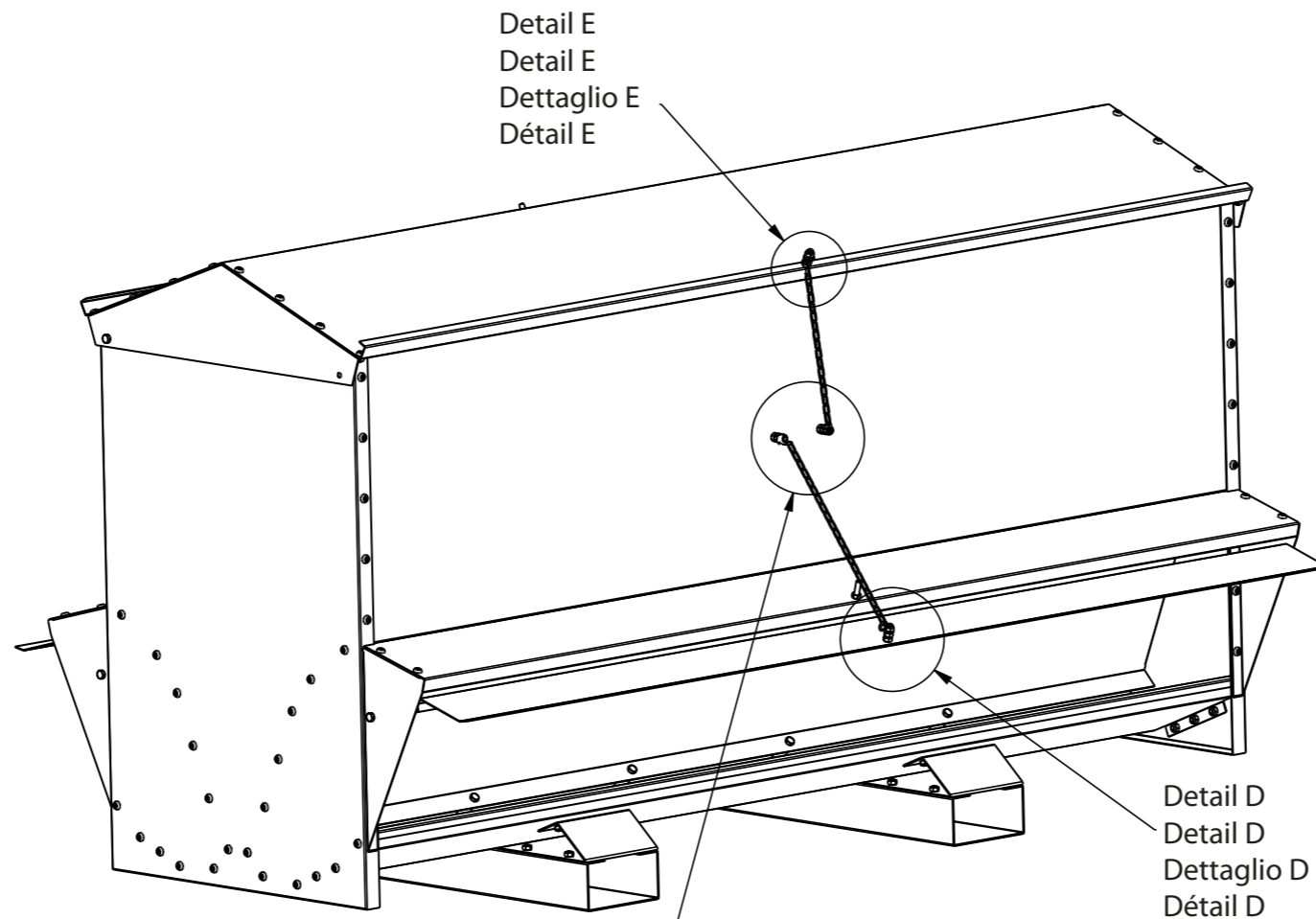

Detail E
Detail E
Dettaglio E
Détail E

Detail D
Detail D
Dettaglio D
Détail D

Detail F
Detail F
Dettaglio F
Détail F

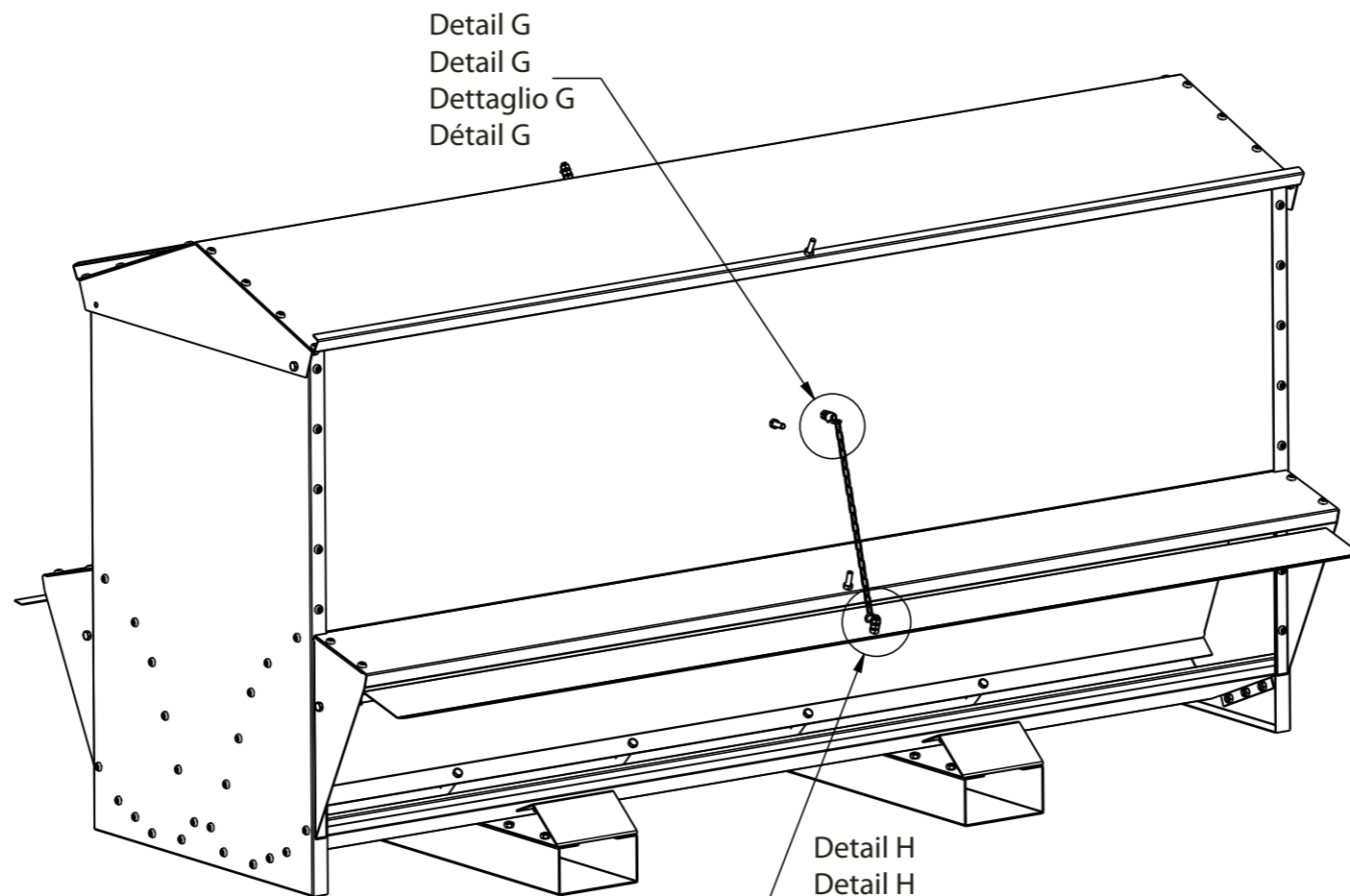

Detail G
Detail G
Dettaglio G
Détail G

Detail H
Detail H
Dettaglio H
Détail H

S-HAKEN (LUB-14) — 1) Standardmutter M8 auf Schraube aufschrauben. 2) S-Haken einführen. 3) Selbstsicherungsmutter M8 aufschrauben. 4) Durch Anziehen der Selbstsicherungsmutter fixieren (Details D–H beachten).

S-HOOKS (LUB-14) — 1) Standard nut M8 on bolt. 2) Insert S-hook. 3) Nyloc nut M8. 4) Tighten to fix hook (see Details D–H).

GANCI A S (LUB-14) — 1) Dado medio M8. 2) Gancio. 3) Dado autobloccante M8. 4) Serrare (Dettagli D–H).

CROCHETS EN S (LUB-14) — 1) Écrou M8. 2) Crochet. 3) Écrou auto-bloquant M8. 4) Serrer (Détails D–H).

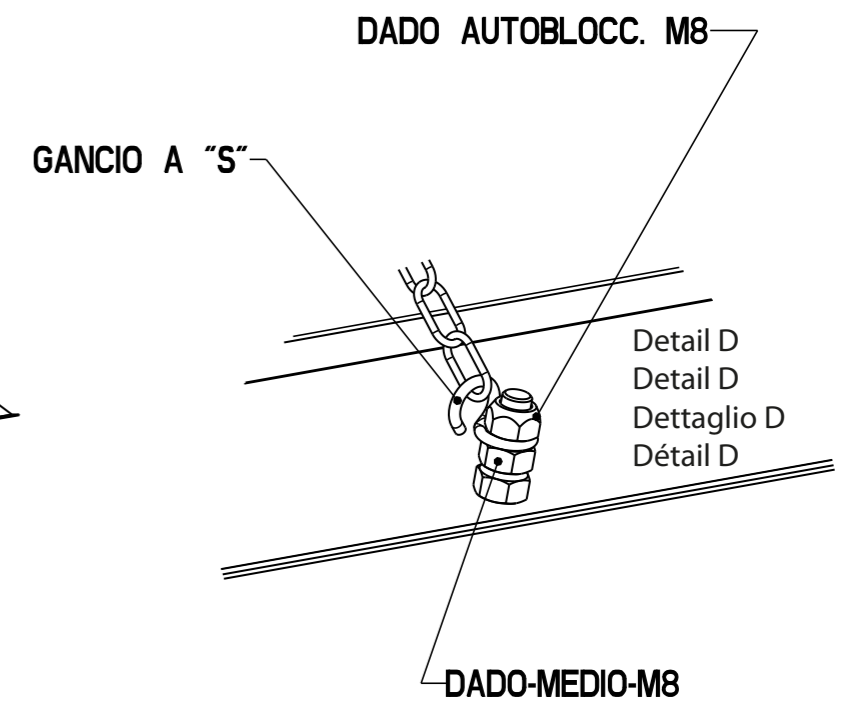

DADO AUTOBLOCC. M8

GANCIO A "S"

Detail D
Detail D
Dettaglio D
Détail D

DADO-MEDIO-M8